

VAISALA HMS80 系列 溫濕度傳送器

(適用於樓宇自動化應用室外測量)



特點

- 可靠的室外型傳送器，配有一體式輻射防護罩
- 精準度 $\pm 3\%$ RH
- 可現場輕鬆更換 INTERCAP® 感測器
- 預設輸出參數為相對濕度和溫度。露點溫度、濕球溫度以及焓值輸出可使用 DIP 開關設定。
- 可選擇電流及電壓輸出
- 防護等級 IP65

VAISALA INTERCAP® 溫濕度傳送器系列 HMS80，專為各種樓宇自動化應用相對濕度與溫度的室外測量設計。HMS80 系列傳送器精準度達 $\pm 3\%$ ，配有可降低太陽輻射對溫濕度測量影響的一體式輻射防護罩。

容易安裝

HMS80 傳送器的安裝非常方便，無需其他配件就可直接安裝在牆壁或柱子上。無鬆散零件，螺絲均位於外殼內部，所有連接器均標記清晰明確，方便接線操作。

為了方便快速設定，露點溫度、濕球溫度以及焓值等自然冷卻控制最常用的控制參數，均可使用 DIP 開關設定。

維護量低

HMS80 系列傳送器，採用卓越穩定的感測器和高品質材質，因此所需的維護量很少。必要情況下，還可在現場輕鬆更換 INTERCAP® 感測器，減少停機時間。



幸託有限公司
XIN TOP CORPORATION

TEL : (02)2598-1199

FAX : (02)2596-2331

E-mail : info@xintop.com

Website : www.xintop.com

產品規格

產品型號

型號	類型	輸出	防護等級
HMS82	室外型 · 相對濕度 + 溫度	2-wire · 電流輸出	IP65
HMS83	室外型 · 相對濕度 + 溫度	3-wire · 電壓輸出	IP65

測量性能

相對濕度

測量範圍	0 ... 100 %RH
------	---------------

精準度

+10 ... +30 °C (+50 ... +86 °F)	±3 %RH (0 ... 90 %RH) ±5 %RH (90 ... 100 %RH)
---------------------------------	--

-20 ... +10 °C · +30 ... +60 °C (-4 ... +50 °F · +86 ... +140 °F)	±5 %RH (0 ... 90 %RH) ±7 %RH (90 ... 100 %RH)
--	--

-40 ... -20 °C (-40 ... -4 °F)	±7 %RH (0 ... 100 %RH)
--------------------------------	------------------------

典型暖通空調應用中的穩定性	±2 %RH / 2年
---------------	-------------

濕度感測器	VAISALA INTERCAP®
-------	-------------------

溫度

測量範圍	-40 ... +60 °C (-40 ... +140 °F)
------	----------------------------------

+20 °C (+68 °F) 精準度	±0.3 °C (±0.54 °F)
---------------------	--------------------

溫度係數	±0.01 °C/°C
------	-------------

溫度感測器	Pt1000 RTD Class F0.1 IEC 60751
-------	---------------------------------

計算參數¹⁾

露點溫度與濕球溫度測量範圍	-40 ... +60 °C (-40 ... +140 °F)
---------------	----------------------------------

焓值的測量範圍	-40 ... 460 kJ/kg (-10 ... +190 BTU/lb)
---------	---

20 °C (68 °F) 和 80 %RH 精準度	露點 : ±0.9 °C (1.6 °F)
----------------------------	-----------------------

濕球溫度 : ±0.7 °C (1.3 °F)

焓值 : ±2 kJ/kg (0.9 BTU/lb)

1) 計算參數精確度應在實際條件下根據相對濕度和溫度參數計算而得。

輸入和輸出

電流輸出型號 HMS82 (2-wire)

輸出	4 ... 20 mA · 迴路供電
迴路電阻	0 ... 600 Ω
電源電壓	20 ... 28 V DC (負載為 600 Ω 時) 10 ... 28 V DC (負載為 0 Ω 時)

電壓輸出型號 HMS83 (3-wire)

輸出	0 ... 10 V
負載電阻	10 kΩ min
電源電壓	18 ... 35 VDC 24 VAC ±20 % 50/60 Hz

操作環境

操作溫度	-40 ... +60 °C (-40 ... +140 °F)
------	----------------------------------

操作濕度	0 ... 100 %RH
------	---------------

最大風速 / 氣流速度	30 m/s (67 mph)
-------------	-------------------

儲存溫度	-40 ... +60 °C (-40 ... +140 °F)
------	----------------------------------

電磁相容性	EN 61326-1 · 工業環境
-------	-------------------

機械規格

最大線徑	1.5 mm ² (AWG 16)
------	--------------------------------

標準外殼顏色	白色 (RAL9003)
--------	----------------

外殼材質	PC + 10 %GF (通過 UL-V0 認證)
------	-----------------------------



幸託有限公司
XIN TOP CORPORATION

TEL : (02)2598-1199

FAX : (02)2596-2331

E-mail : info@xintop.com

Website : www.xintop.com

備件和配件

INTERCAP® 感測器	15778HM
10 個 INTERCAP® 感測器	INTERCAPSET-10PCS
導管配件 + O-ring (M16 × 1.5 / NPT1/2")	210675SP
導管配件 + O-ring (M16 × 1.5 / PG9 · RE-MS)	210674SP
固定件 HMS80	237805
薄膜過濾器	ASM210856SP
藍色接線端子	236620SP

尺寸 (單位 : mm)

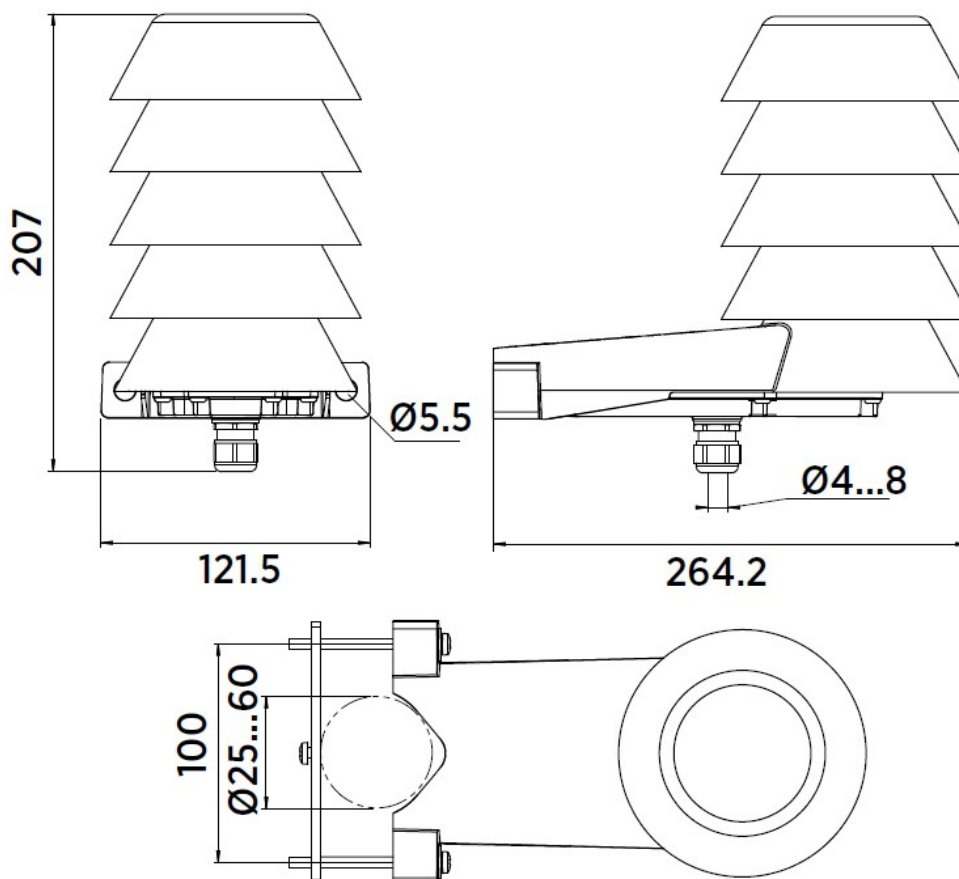

幸託有限公司
XIN TOP CORPORATION

TEL : (02)2598-1199
FAX : (02)2596-2331

E-mail : info@xintop.com
Website : www.xintop.com